

平成15年度バスケットボール春季高校選手権大会

2 会 場 4月26日(土) 和 光 A B, 4月27日(日) 新 座 C D, 新 座 北 E F, 4月29日(火) 朝 霞 G H, 朝 霞 西 I J,
5月3日(土) 慶 應 志 木 K L, 志 木 M N, 5月4日(日) 立 教 新 座 O P, 和 光 国 際 Q R,
試 合 時 間 第1試合 9:00~、第2試合 10:30~、第3試合 12:00~、第4試合 13:30~、第5試合 15:00~

3 組 合 せ

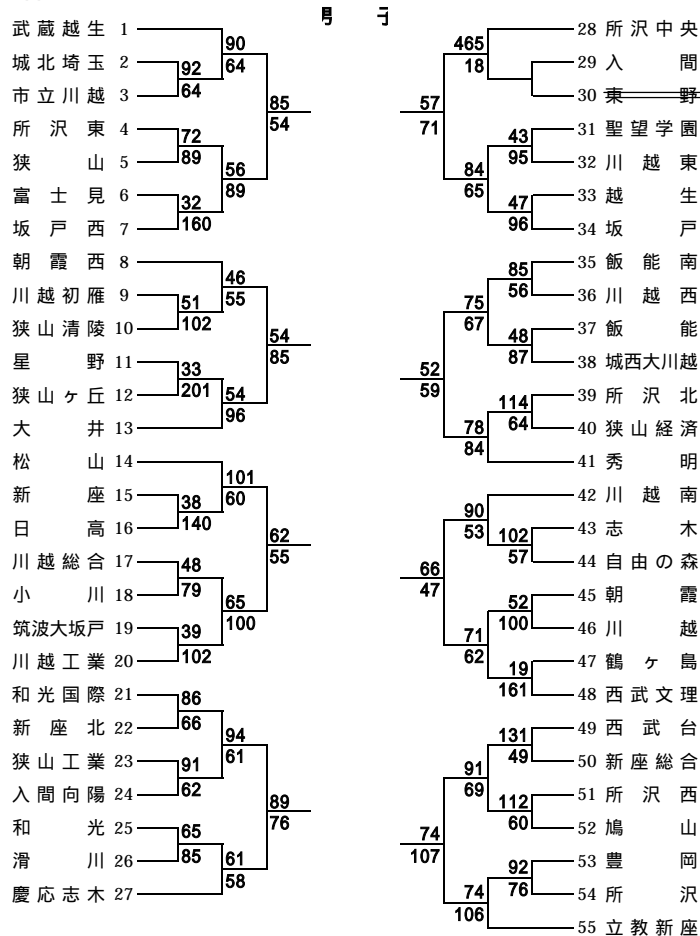

県大会出場チーム

東農大三、 埼玉平成

留 意 事 項

ユニフォームは、番号の若いチームが白でAチームとし、4番から18番までとする。
ベンチは、組合せ番号の若いチームがオフィシャル席に向かって右側とする。
オフィシャルは、原則として負けチームが行う。但し、第1試合は第3試合が行う。
ベンチ入り人数は、コーチ1名、A.コーチ1名、マネージャー1名、選手15名の合計18名までとする。
メンバー表の提出・記入は、前試合のハーフタイムとする。但し、第1試合は試合開始20分前とする。
試合は、クォーター制で行う。試合時間が過ぎた場合は、次の試合は終了後10分で行う。
諸般の事情により会場や試合時間が変更される場合もある。

- 1 試合会場のルールを守り大切に使用する。
- 2 上下の靴の区別をつける。
- 3 高校生としてのマナーに著しく反した行動をとった場合、今後の出場を辞退して頂くことがある。
- 4 貴重品や荷物は、各チームで責任を持って管理する。
- 5 試合会場の開館時間は、午前8時とする。
- 6 修学旅行等の考慮は、2回戦までとする。
- 7 各チームから出たゴミは試合会場で大変な迷惑になるので、必ず、持ち帰る。

顧問の先生方に審判をお願いする場合がありますので早目に会場に来て確認してください。

何らかの理由により、大会に参加できなくなった場合は、遅くとも前日までに下記に連絡してください。
部長・・・山田先生(豊岡高)

女 子

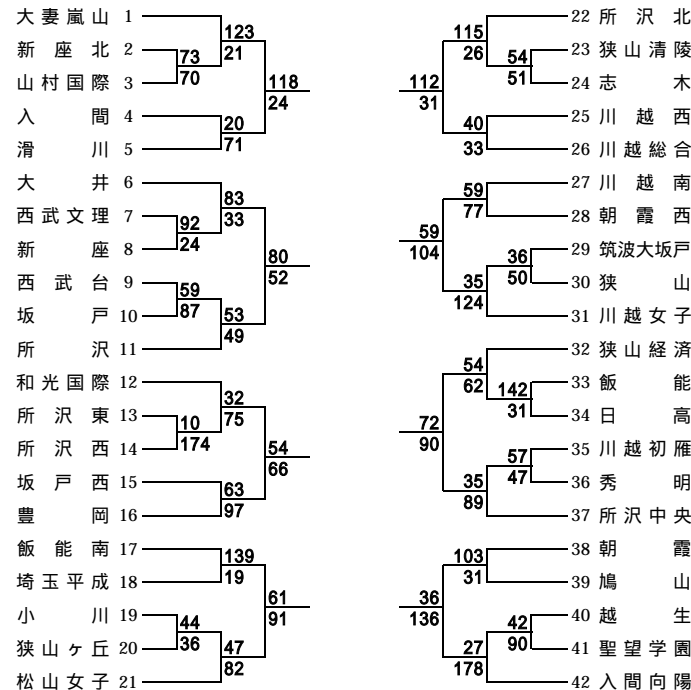

県大会出場チーム

山村女子、 市立川越、 星野女子、 新座総合